

BlueDiamond™

Sólo acoplar y olvídense de la bomba de condensados

De masiado buena paraser cierto?

- Caudal: 50 l/hora
- Altura impulsión: 20m
- Altura aspiración: 7m
- Fiable dos años de garantía
- Alarma integrada en caso de avería
- Diseño esbelto y peso ligero
- Muy silenciosa



La bomba Blue Diamond presenta la ventaja de superar las dificultades de instalación, con solo acoplar y conectar, te olvidas.

Con la bomba Blue Diamond evitará obstrucciones y se olvidará del mantenimiento de las tuberías peristálticas y el desgaste de la transmisión.

Blue Diamond supone un ahorro en los costes de instalación y mantenimiento

Blue Diamond—porque arriesgar por otra cosa?

Blue Diamond opciones



Sensor de nivel
Con alarma



Sondas de temperatura

Ejemplos de aplicación



tel: +44 (0)1932 355277
email: bd@charlesausten.com
web: www.bluediamondpump.com

Manufactured by

**Charles Austen
Pumps Ltd**



www.bluediamondpump.com



BlueDiamond™

Sólo acoplar y olvídense de la bomba de condensados

Características técnicas:

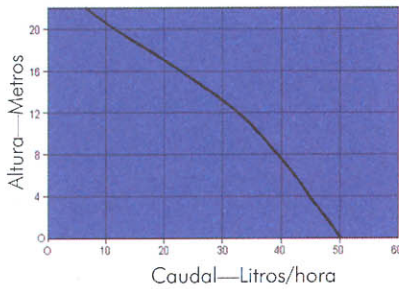

- Rendimiento excepcional siendo tan pequeña
- Caudal hasta 50 l/h
- Máxima altura: 20 metros
- Aspiración hasta 7 m de altura
- Muy silenciosa y bajo nivel de vibraciones
- Alimentación eléctrica: 230V- internamente transformada a 12V
- Bomba protegida térmicamente

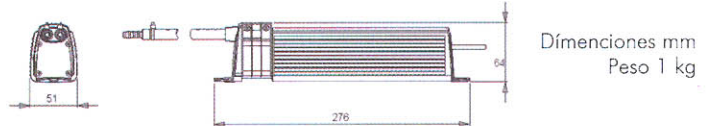

Especificando Blue Diamond

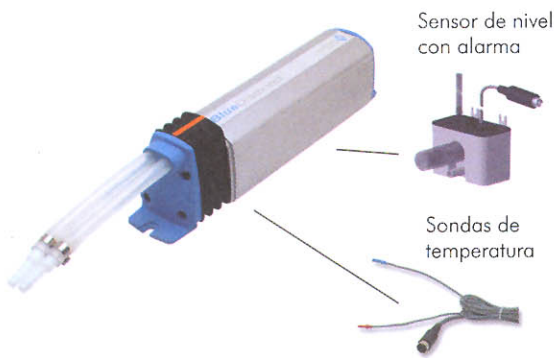

Kit de la bomba:

Completa con canaletas y conexiones internas y externas, soportes antivibración, alarma integrada volt free y 3 cables de conexión a corriente de 2 metros.

Sensores opcionales:

Sensor de nivel con alarma (eficaz energéticamente):

Conecte la bandeja de goteo al depósito. Cuando los sensores de nivel detecten la presencia de condensados, la bomba se pondrá en marcha. La bomba solo está en funcionamiento cuando se producen condensados. La alarma desconecta el acondicionador cuando ésta presenta una avería. Su funcionamiento se restablece cuando el problema se soluciona.

Sondas de temperatura: Termistores calor-frío situados en la entrada y salida del aire de la unidad, cuando funciona en refrigeración. La bomba funciona constantemente cuando el acondicionador de aire está conectado aunque no se produzcan condensados. Circuito de la válvula a prueba de averías inactiva.

Emplazamiento – Posibilidades de instalación:

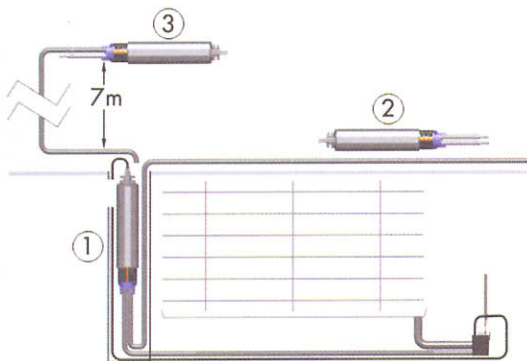

- 1) Dentro de la canaleta
- 2) Sobre el techo
- 3) Instalación remota

La bomba Blue Diamond es lo suficientemente estrecha como para ser emplazada dentro de la canaleta, lo suficientemente potente como para colocarla en una situación distante y lo suficientemente silenciosa como para emplazarla sobre el techo. Depende de su elección. La conexión es sencilla, una la bomba al sensor con el cable DIN y conecte al tubo suministrado, acople la bomba, póngala en funcionamiento y olvídense.

Bomba de diafragma rotativo patentada



El resultado de todas las ventajas que ofrece la bomba Blue Diamond se debe a la avanzada tecnología de su diafragma rotativo. El condensado es impulsado hacia la bomba mediante un vaciado, siendo entonces empujado mecánicamente a través de un diafragma elastomérico reforzado hacia el exterior gracias a la presión. Este sistema tolera incluso sólidos suspendidos y líquido sucio.

Blue Diamond - la alternativa de confianza

Charles Austen
Pumps Ltd



Royston Road, Byfleet, Surrey, KT14 7NY, England/UK
Tel: +44 (0)1932 355277 Fax: +44 (0)1932 351285

Web: www.bluediamondpump.com
Email: bd@charlesausten.com

Web: www.bluediamondpump.com